

- consulatum accepit, ceteros rapuit), cum Teutonorum Cimbros-
 que concideret, cum Iugurtham per Africae deserta sequere-
 tur, tot pericula putas adpetisse virtutis instinctu? Marius
 67 exercitus, Marium ambitio ducebat. Isti cum omnia con-
 cuterent, concutiebantur turbinum more, qui rapta con- 5
 volvunt sed ipsi ante volvuntur et ob hoc maiore impetu
 incurrunt quia nullum illis sui regimen est, ideoque, cum
 multis fuerunt malo, pestiferam illam vim qua plerisque
 nocuerunt ipsi quoque sentiunt. Non est quod credas quem-
 quam fieri aliena infelicitate felicem. 10
- 68 Omnia ista exempla quae oculis atque auribus nostris
 ingeruntur retexenda sunt, et plenum malis sermonibus
 pectus exhauriendum; inducenda in occupatum locum virtus,
 quae mendacia et contra verum placentia extirpet, quae nos
 a populo cui nimis credimus separet ac sinceris opinionibus 15
 reddat. Hoc est enim sapientia, in naturam converti et eo
 69 restitui unde publicus error expulerit. Magna pars sanitatis
 est hortatores insaniae reliquisse et ex isto coitu invicem
 noxio procul abisse. Hoc ut esse verum scias, aspice quanto
 aliter unusquisque populo vivat, aliter sibi. Non est per se 20
 magistra innocentiae solitudo nec frugalitatem docent rura,
 sed ubi testis ac spectator abscessit, vitia subsidunt, quorum
 70 monstrari et conspici fructus est. Quis eam quam nulli
 ostenderet induit purpuram? quis posuit secretam in auro
 dapem? quis sub alicuius arboris rusticae proiectus umbra 25
 luxuriae suae pompam solus explicuit? Nemo oculis suis
 lautus est, ne paucorum quidem aut familiarium, sed appara-
 tum vitiorum suorum pro modo turbae spectantis expandit.
- 71 Ita est: inritamentum est omnium in quae insanimus ad-

10 infelicitate *B man. rec.*, η: fel- *B¹Qθψ* 13 indocenda
B¹Q 18 coetu *ς* 19 noxia *Qη* 20 vivet *Qη* 21 sollici-
 tudo (solit- *Q man. rec.*, *R*) innocentiae φ 25 proiectus *ς*:
 protec- ω

fuerunt malo, pestiferam illam vim qua plerisque nocuerunt, ipsi quoque sentiunt. Non est quod credas quemquam fieri aliena infelicitate felicem. 68 Omnia ista exempla quae oculis atque auribus nostris ingeruntur, retexenda sunt et plenum malis sermonibus pectus exhauriendum: inducenda in occupatum locum uirtus quae mendacia et contra uerum placentia extirpet, quae nos a populo cui nimis credimus, separet ac sinceris opinionibus reddat. Hoc est enim sapientia, in naturam conuerti et eo restitui unde publicus error expulerit. 69 Magna pars sanitatis est hortatores insaniae reliquisse et ex isto coitu inuicem noxio procul abisse. Hoc ut esse uerum scias, aspice quanto aliter unusquisque populo uiuat, aliter sibi. Non est per se magistra innocentiae solitudo nec frugalitatem docent rura, sed ubi testis ac spectator abscessit, uitia subsidunt, quorum monstrari et conspici fructus est. 70 Quis eam quam nulli ostenderet, induit purpuram? quis posuit secretam in auro dapem? quis sub alicuius arboris rusticae proiectus umbra luxuriae suae pompam solus explicuit? Nemo oculis suis lautus est, ne paucorum quidem aut familiarium, sed apparatus uitiorum suorum pro modo turbae spectantis expandit. 71 Ita est: inri-

infelicitate: ex fel. B fel. Q.

68 exhauriendum: exaur. BQ || inducenda *Schweighaeuser*: ex indoc/enda *desin. pag.* B indoc. Q inducenda est *Buecheler cum uett. edd. et uulg. olim* || uirtus quae B: -tusque Q || mendacia ex medicina ut uid. Q || extirpet B: extur. Q || unde B: inde pr. Q.

69 et existo: ex et exito B ex isto Q || coitu BQ *Auen. Buecheler: cetu q coetu dett. uulg.* || noxio B: -ia Q || uiuat B: uibet Q || innocentiae solitudo B *Schweighaeuser*: solitudo [it ex icit] i. Q *uulg. [solit-] olim* || conspici B: -cit Q || est B: eius Q.

70 nulli B: illi Q || ostenderet B: -rit Q || purpuram B: porp. Q || proiectus *dett.*: protec. BQ || luxuriae suae: ex -riam suam B || pompam: ex -pae/ut uid. B || nemo ex nem B || lautus B: ex laustus Q || apparatus uitiorum B: apparuit munitiorum Q || spectantis B: -ctationis Q.

71 ne concupiscamus B: haec c. Q fort. fuit haec ne c. *Beltrami.*

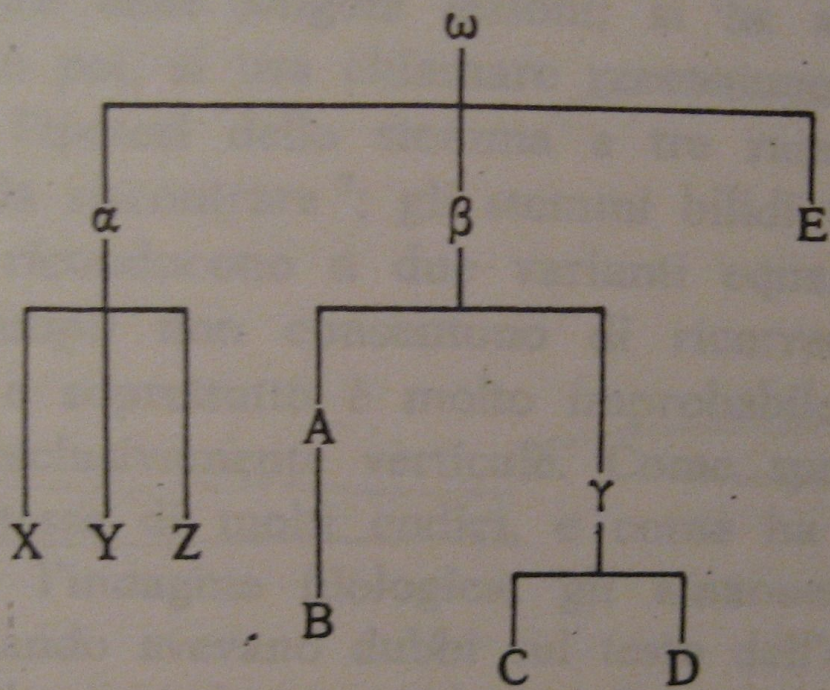

Codicum stemma

(a V. Yntema graphice depictum)

